

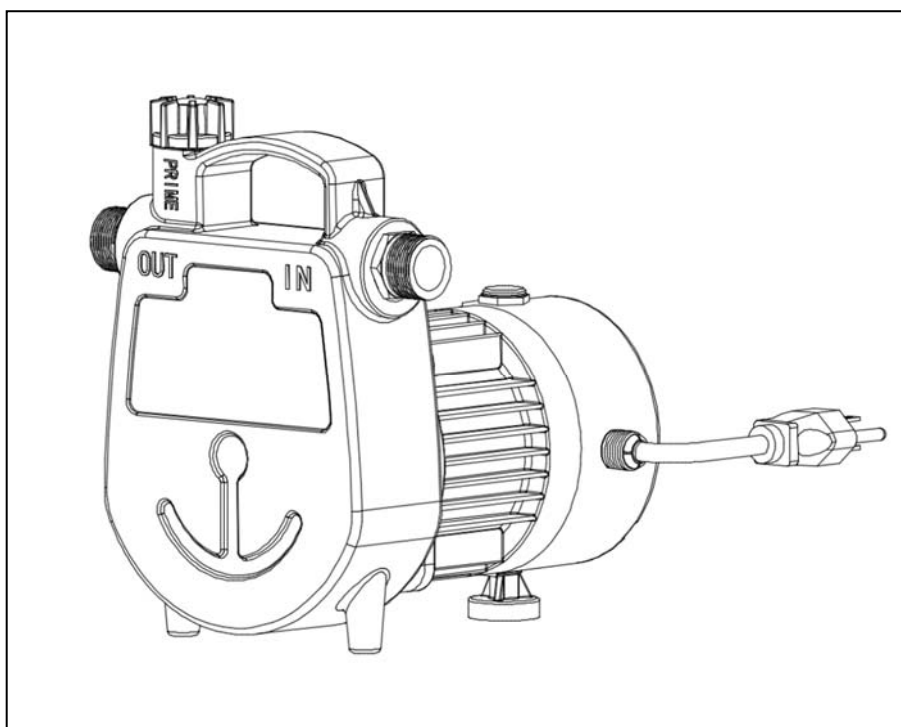

OWNER'S MANUAL

1/2 HP CAST IRON TRANSFER PUMP

Ultra-quiet and Efficient Operation



Questions, problems, missing parts? Before returning to the store call

K2 Customer Service 8 a.m. - 6 p.m., EST, Monday-Friday

1-844-242-2475

www.K2pumps.com

PERFORMANCE

| Model | HP | GPH of Water @ Total discharge pressure psi | | | | | Max. discharge pressure |
|-----------|-----|---|------|-----|-----|-----|-------------------------|
| | | 0 | 10 | 20 | 30 | 40 | 50PSI |
| UTT05001K | 1/2 | 1500 | 1100 | 900 | 650 | 360 | |

SAFETY INSTRUCTIONS

This pump is non-submersible and should only be used with clear water.

Before start-up:

The pump must be plugged into a GFCI protected outlet which has been installed according to the National Electric Code and all local codes. The outlet must have a supply voltage of 120 VAC at 60 Hz.

DANGER

Failure to follow these warnings will result in death or serious injury and/or property damage.

ELECTRICAL SHOCK HAZARD.

This pump is non-submersible. Keep the motor dry at all times. Do not wash the motor or submerge the pump in water. Protect the motor from wet weather. Do not allow any part of cord or receptacle ends to sit in water or in damp locations.

FIRE/EXPLOSION HAZARD.

Pump clear water only with this pump. Do not pump chemicals, corrosive liquids, flammable or explosive fluids such as gasoline, fuel oil, kerosene, etc. Do not use in a flammable and/or explosive atmosphere.

WARNING

Hazardous Voltage, can shock, burn or cause death.

RISK OF ELECTRIC SHOCK.

1. BE CERTAIN the pump is unplugged before you install, service, or maintain the pump. Never handle a pump with wet hands or when standing on wet or damp surface or in water.
2. Connect this pump to a properly grounded 115-volt circuit equipped with a Ground Fault Circuit Interrupter (GFCI) outlet. Never use an extension cord.
3. Before installing this product, have the electrical circuit checked by an electrician to ensure proper grounding. All electrical installations must conform to the National Electric Code and all local codes.
4. These pumps are supplied with a 3-prong grounded plug to help protect you against the possibility of electrical shock. DO NOT UNDER ANY CIRCUMSTANCES REMOVE THE GROUND PIN.
5. Protect electrical cord from sharp objects, hot surfaces, oil, and chemicals. Avoid kinking the cord. Replace pump if cord is damaged.
6. Do not lift the pump by the cord. Always use the handle to lift the pump.
7. This pump is not intended to be permanently installed outdoors. Protect pump from extreme heat, cold, and humidity. This pump is not waterproof and is not intended to be used in showers, saunas, swimming pool areas, or other potentially wet locations. The motor is designed to be used in a clean, dry location with access to an adequate supply of cooling air. Ambient temperature around the motor should not exceed 104°F (40°C).

WARNING

PERSONAL INJURY and/or PRODUCT DAMAGE

1. Do not touch the motor when operating. The motor is designed to operate at high temperatures. Turn the pump OFF, unplug, and allow the motor to cool before handling.
2. Do not operate this pump while unattended.
3. Never run pump dry. Pump must be primed before operating.
4. Provide a means of pressure relief if the pump discharge can be shut off or obstructed. Pumps operating with a closed discharge can create hot liquid, which can cause burns.
5. This pump is equipped with an automatic thermal overload and can restart without warning.

PRE-INSTALLATION

| Part | DESCRIPTION | QUANTITY |
|------|---------------|----------|
| A | Pump | 1 |
| B | Hose Strainer | 1 |

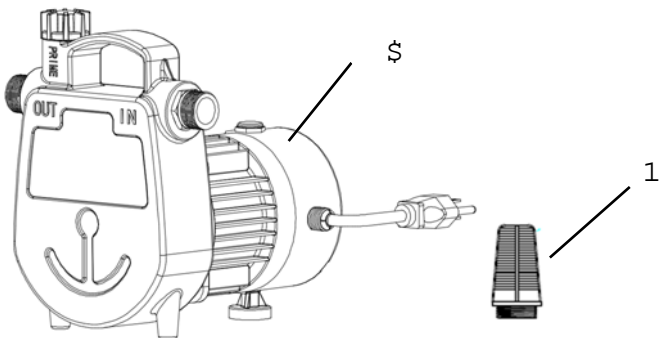

SPECIFICATIONS

| | |
|-------------------|-------------------------|
| Horsepower | 1/2 HP |
| Electrical Rating | 120VAC / 60Hz / 7A |
| Power Cord Length | 10' |
| Discharge Port | 3/4" Garden Hose Thread |

INSTALLATION

This pump should be located on a solid, stable and level surface using:

1. Reinforced heavy-duty hose or plastic pipe for the Inlet Line.
2. 3/4" Standard garden hose for the Discharge Line.

Please note:

1. Do not hang the pump by the power cord, inlet pipe or hose. The pump must be placed on a stable surface. To ensure that the pump works properly, keep the suction end of the hose or pipe free from debris and sludge.
2. If the water level is too low, any debris or sludge will dry out and stop the pump from starting. To ensure the pump will start as required, check the pump regularly with start-up tests.

Areas of use

1. This pump is designed to pump water only.
2. This pump can be used for general purpose removal or transfer of clear water in household and farming applications.
3. DO NOT use this pump for: continuous run applications, fountain or pond water features, emptying swimming pools or spas, or with septic and sewage systems.

LOCATION

Pump (A) should be located within 15 ft. of the water source, and strainer (B) should be used at the end of the inlet line.

NOTE: Make sure the inlet hose is NOT coiled or kinked above or below water level. The inlet line may be galvanized pipe, plastic pipe, or reinforced hose. Be sure there are no leaks in the inlet line, as this may reduce pump efficiency or prevent priming. Inlet line should be the same diameter as the discharge line, or larger. DO NOT use regular garden hose on the inlet line as it will collapse during pumping. Standard 3/4 in. garden hose may be used as a discharge line. Keep the total length as short as possible for best performance.

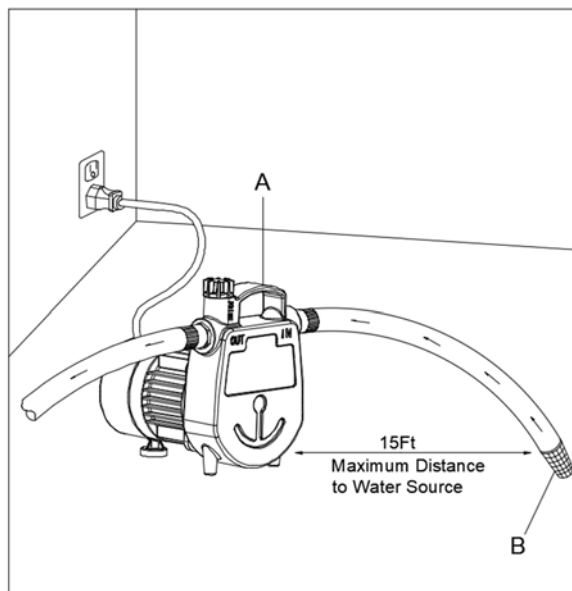

INSTALLATION INSTRUCTIONS

1. Attach plastic pipe or reinforced heavy-duty hose to the INLET on the pump. Make sure the Inlet connection is air tight. Attach the Hose Strainer to the other end of the pipe or hose to prevent debris from entering the pump.

NOTE: Regular garden hose should not be used on the pump Inlet. It will collapse when the pump runs.

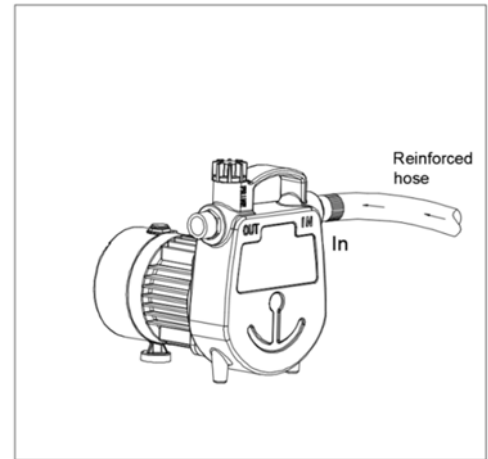

2. Attach a standard 3/4" garden hose to the OUTLET on the pump. Keep the total length of hose as short as possible for best performance. Secure the hose to keep it from moving around.

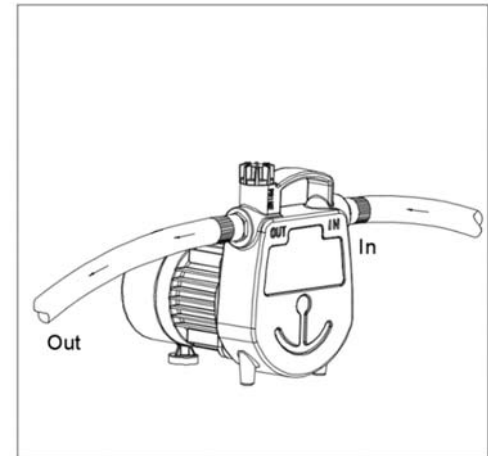

3. Remove priming plug from the top of the pump.

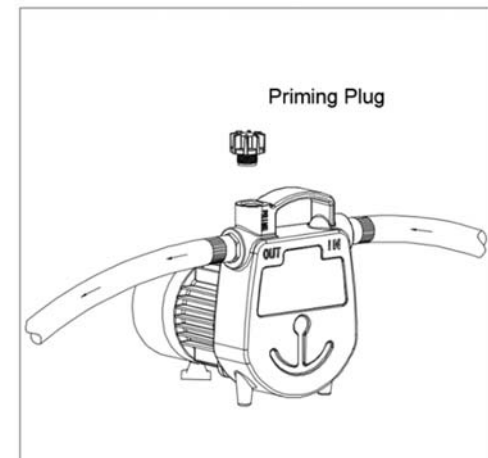

4. Fill pump housing with clean water. Reinstall plug.

DO NOT RUN DRY.

NOTE: Do not pump sand or other abrasives as this will damage the shaft seal or impeller and void the warranty.

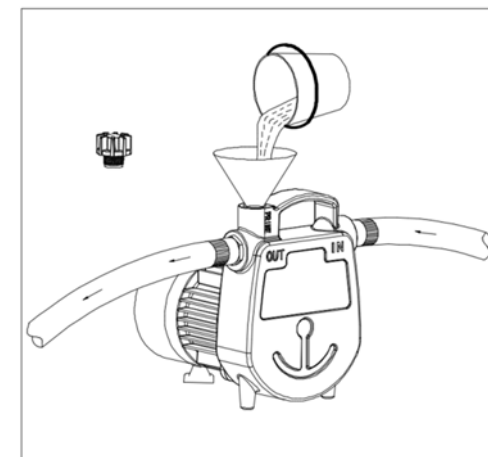

5. For normal water transfer applications, plug in power cord to grounded outlet. Then press the switch on the top of the motor (B), Pump will prime in a few minutes, depending on suction line length.

Description of the switch: After connecting the plug, you must press the switch to start the pump. When you stop using it, you need to press the switch again to turn off the pump or unplug the plug directly. Repeat the above operation next time you use it.

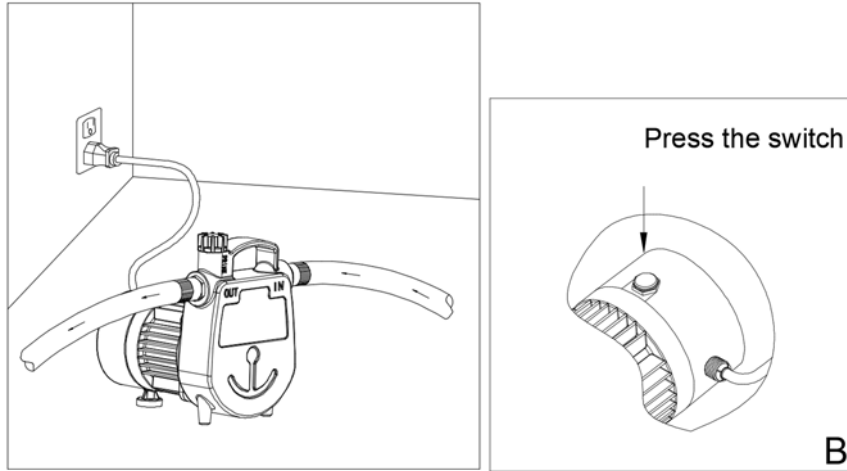

6. If the pump does not pump water after two minutes, turn off the pump and repeat steps 4 through 6. **DO NOT RUN DRY.**

TROUBLESHOOTING

| PROBLEM | POSSIBLE CAUSE | CORRECTIVE ACTION |
|--|---|---|
| Pump will not begin pumping or retain prime after operating, or stops pumping water. | 1. Air leak in suction line. | 1. Repair or replace suction line. Make sure fittings are air tight and use thread sealant tape if necessary. |
| | 2. Fittings are not tight. | 2. Tighten fittings air tight, using thread sealant tape if necessary. |
| | 3. Hose is kinked or looped. | 3. Inspect hose and straighten if needed. |
| | 4. Inlet hose is out of the water. | 4. Submerge inlet hose end. |
| | 5. Clogged inlet. | 5. Clean inlet. |
| | 6. Inlet lift too high. | 6. Lower pump. |
| | 7. Impeller blocked. | 7. Remove blockage. |
| | 8. Worn seal. | 8. Replace seal. |
| | 9. Collapsed inlet hose. | 9. Replace with reinforced hose. |
| Pump will not start or run. | 1. Blown fuse or circuit breaker. | 1. If blown, replace with proper sized fuse or reset breaker. |
| | 2. Low line voltage. | 2. If voltage is under 104 volts, check wiring size. |
| | 3. Impeller blocked. | 3. Remove blockage. |
| | 4. Defective motor. | 4. Replace pump. |
| Flow rate is too low. | 1. Piping or hose is kinked or damaged. | 1. Clean or replace piping or hose. |
| | 2. Low line voltage. | 2. If voltage is under 104 volts, check wiring size. |
| | 3. Too much discharge hose friction. | 3. Shorten and/or increase the diameter of the discharge hose. |

| PROBLEM | POSSIBLE CAUSE | CORRECTIVE ACTION |
|----------------------------|--|---|
| Seal leaks | 1. Worn seal. | 1. Replace seal. |
| | 2. Pump head is loose on motor. | 2. Ensure proper assembly and check for obstructions. Tighten bolts. |
| The pump stops during work | 1. Insufficient water source leads to no-load protection | 1. Check the water source and restart the pump according to the operation steps |
| | 2. The impeller is locked by garbage | 2. Remove the pump body and clean up the garbage |

Parts List

| Part | Description | Qty. |
|------|------------------------|------|
| 1 | Priming Plug | 1 |
| 2 | O-ring | 1 |
| 3 | Pump Gasket | 1 |
| 4 | Motor | 1 |
| 5 | Spring Washer | 4 |
| 6 | Screw | 4 |
| 7 | Water Retaining Washer | 1 |
| 8 | Mechanical Seal | 1 |
| 9 | Impeller | 1 |
| 10 | Pump Facing | 1 |
| 11 | Rubber Foot | 2 |

Assembly Diagram

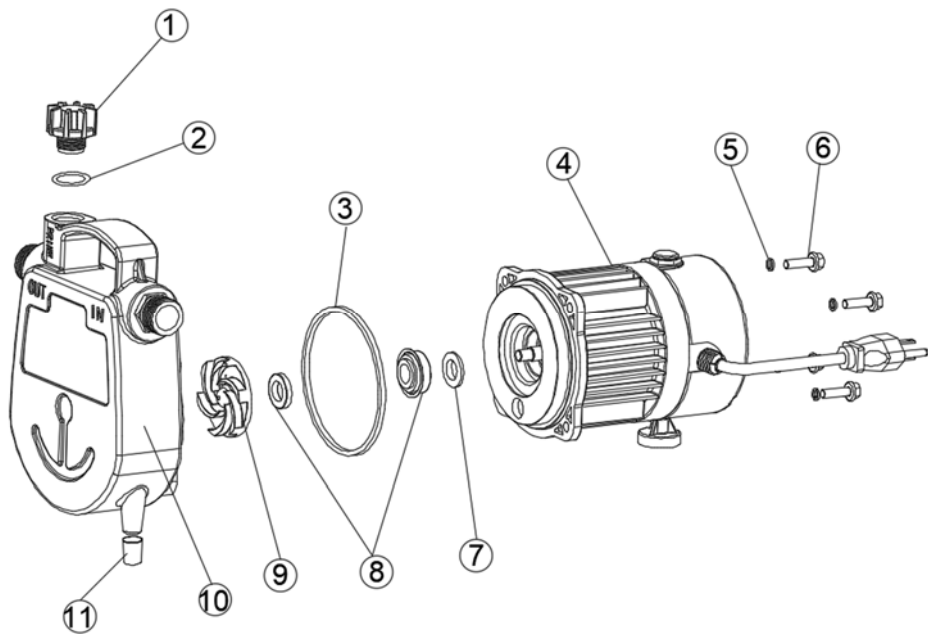

WARRANTY

K2 Pumps Limited Warranty

WHAT THIS WARRANTY COVERS

This Limited Warranty is effective September 1, 2020 and replaces all undated warranties dated prior to September 1, 2020.

K2 Pumps (K2) warrants to the original consumer purchaser (You) that its products are free from original defects in material and workmanship for at least one year (warranty varies depending on model; see box or K2 website for specific warranty information) from the date of purchase (the Warranty Period). Repair Parts and Accessories are warranted for 90 days from the date of purchase. During the Warranty Period, K2 will repair or replace, at no cost to you, products that have been examined by K2 and found to be defective in materials or workmanship.

Do not return product to the retail store.

For technical support and parts, call K2 Customer Service at 844-242-2475.

WHAT THIS WARRANTY DOES NOT COVER

This Warranty does not cover use of the product in a non-residential application, improper installation and/or maintenance of the product, damage due to misuse, acts of God, nature, vandalism or other acts beyond control of K2, owner's acts or omissions, use outside the country in which the product was initially purchased and resale of the product by the original owner. This warranty does not cover pick up, delivery, transportation or house calls. However, if you mail your product to a K2 Sales and Service Center for warranty service, cost of shipping will be paid one way. This warranty does not apply to products purchased outside of the United States, including its territories and possessions, outside of U.S. Military Exchange and outside of Canada. This warranty does not cover products purchased from a party that is not an authorized retailer, dealer or distributor of K2 products.

OTHER IMPORTANT TERMS

This warranty is not transferable and may not be assigned. This Warranty shall be governed and construed under laws of the state of Michigan. The Warranty Period will not be extended by any replacement or repair performed under this Warranty. THIS WARRANTY IS THE EXCLUSIVE WARRANTY AND REMEDY PROVIDED BY K2. ALL OTHER WARRANTIES, EXPRESSED OR IMPLIED, INCLUDING WARRANTIES OR MERCHANTABILITY OR FITNESS FOR PARTICULAR PURPOSE, ARE DISCLAIMED. IN NO EVENT WILL K2 BE LIABLE FOR ANY SPECIAL, INDIRECT, INCIDENTAL OR CONSEQUENTIAL DAMAGES OF ANY KIND OR NATURE TO OWNER OR ANY PARTY CLAIMING THROUGH OWNER WHETHER BASED IN CONTRACT, NEGLIGENCE, TORT, OR STRICT PRODUCTS LIABILITY OR ARISING FROM ANY CAUSE WHATSOEVER. Some states do not allow for the exclusion of consequential damages, so the above exclusion may not apply to you. This warranty gives you specific rights. You may also have other rights that vary from state to state.

GP Enterprises Co., Ltd. 1436 Brook Drive, Downers Grove, IL 60515

Phone: 844-242-2475 / Web: www.K2pumps.com



NOTICE D'UTILISATION

Pompe de transfert en fonte 1/2 HP

Un fonctionnement ultra-silencieux et efficace

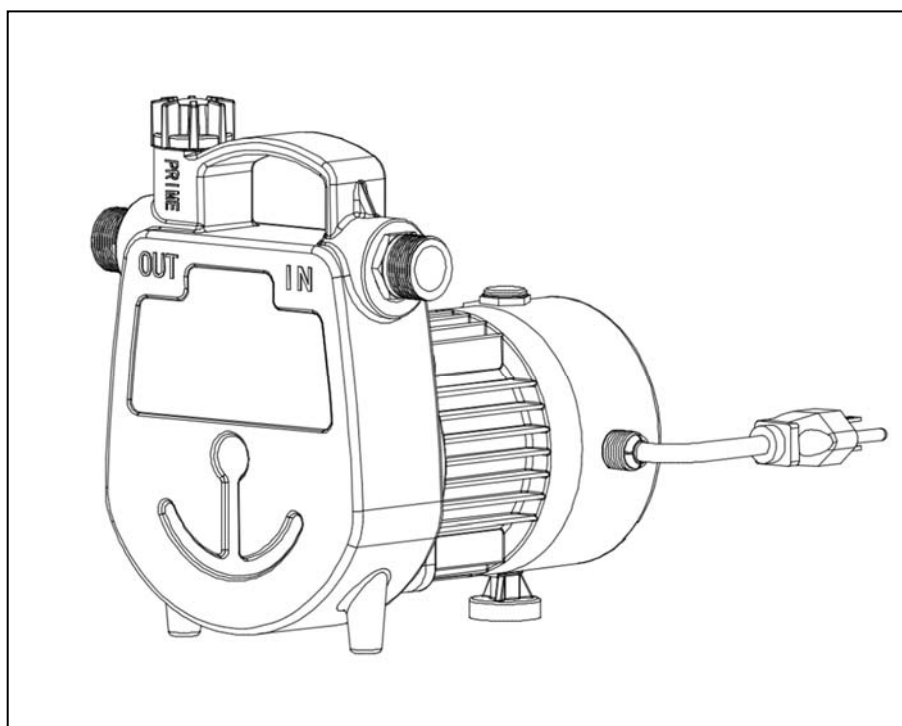

Questions, problèmes, pièces manquantes? Avant de retourner au magasin, appelezle Service à la clientèle K2 du lundi au vendredi, de 8 h à 18 h, heure normale

de l'Est

1-844-242-2475

www.K2pumps.com

PERFORMANCE

| Modèle | CV | GPH d'eau à la pression de refoulement totale psi | | | | | Arrêt de pression maximale |
|-----------|-----|---|------|-----|-----|-----|----------------------------|
| | | 0 | 10 | 20 | 30 | 40 | 50PSI |
| UTT05001K | 1/2 | 1500 | 1100 | 900 | 650 | 360 | |

CONSIGNES DE SÉCURITÉ

Cette pompe est non submersible et ne doit être utilisée qu'avec de l'eau claire.

Avant le démarrage :

La pompe doit être branchée sur une prise protégée par un disjoncteur de fuite à la terre (GFCI) qui a été installée conformément au code national de l'électricité et à tous les codes locaux. La prise doit avoir une tension d'alimentation de 120 VAC à 60 Hz.



DANGER

Le non-respect de ces avertissements entraînera la mort ou des blessures graves et/ou des dommages matériels.

RISQUE DE CHOC ÉLECTRIQUE.

Cette pompe n'est pas submersible. Gardez le moteur au sec à tout moment. Ne pas laver le moteur ni immerger la pompe dans l'eau. Protégez le moteur contre le temps humide. Ne laissez aucune partie du cordon ou des extrémités de la prise de courant reposer dans l'eau ou dans des endroits humides.

RISQUE D'INCENDIE/EXPLOSION.

Pompez de l'eau claire uniquement avec cette pompe. Ne pas pomper de produits chimiques, de liquides corrosifs, de fluides inflammables ou explosifs tels que l'essence, le mazout, le kérosène, etc. Ne pas utiliser dans une atmosphère inflammable et/ou explosive.



AVERTISSEMENT

Tension dangereuse, peut choquer, brûler ou causer la mort.

RISQUE DE CHOC ÉLECTRIQUE.

1. SOYEZ CERTAIN que la pompe est débranchée avant de l'installer, de la réparer ou de l'entretenir. Ne manipulez jamais une pompe avec les mains mouillées ou lorsque vous vous tenez sur une surface mouillée ou humide ou dans l'eau.
2. Branchez cette pompe à un circuit de 115 volts correctement mis à la terre et équipé d'une prise de courant avec disjoncteur de fuite à la terre (GFCI). N'utilisez jamais de rallonge.
3. Avant d'installer ce produit, faites vérifier le circuit électrique par un électricien pour vous assurer qu'il est correctement mis à la terre. Toutes les installations électriques doivent être conformes au code national de l'électricité et à tous les codes locaux.
4. Ces pompes sont fournies avec une prise de terre à 3 broches pour vous protéger contre les risques de choc électrique. **N'ENLEVEZ EN AUCUN CAS LA BROCHE DE TERRE.**
5. Protégez le cordon électrique des objets pointus, des surfaces chaudes, de l'huile et des produits chimiques. Évitez de plier le cordon. Remplacez la pompe si le cordon est endommagé.
6. Ne soulevez pas la pompe par le cordon. Utilisez toujours la poignée pour soulever la pompe.

7. Cette pompe n'est pas destinée à être installée en permanence à l'extérieur. Protégez la pompe contre la chaleur, le froid et l'humidité extrêmes. Cette pompe n'est pas étanche et n'est pas destinée à être utilisée dans les douches, les saunas, les piscines ou autres endroits potentiellement humides. Le moteur est conçu pour être utilisé dans un endroit propre et sec, avec un accès à une alimentation adéquate en air de refroidissement. La température ambiante autour du moteur ne doit pas dépasser 40°C (104°F).



AVERTISSEMENT

Blessures corporelles et / ou dommages au produit

1. Ne touchez pas le moteur pendant le fonctionnement. Le moteur est conçu pour fonctionner à des températures élevées. Éteignez la pompe, débranchez-la et laissez le moteur refroidir avant de le manipuler.
2. Ne faites pas fonctionner cette pompe sans surveillance.
3. Ne jamais faire tourner la pompe à sec. La pompe doit être amorcée avant de fonctionner.
4. Prévoir un moyen de décompression si le refoulement de la pompe peut être coupé ou obstrué. Les pompes fonctionnant avec un refoulement fermé peuvent créer un liquide chaud, ce qui peut provoquer des brûlures.
5. Cette pompe est équipée d'une surcharge thermique automatique et peut redémarrer sans avertissement.

PRÉ-ASSEMBLAGE

| Partie | Description | QUANTITÉ |
|--------|------------------|----------|
| A | Pompe | 1 |
| B | Crépine de tuyau | 1 |

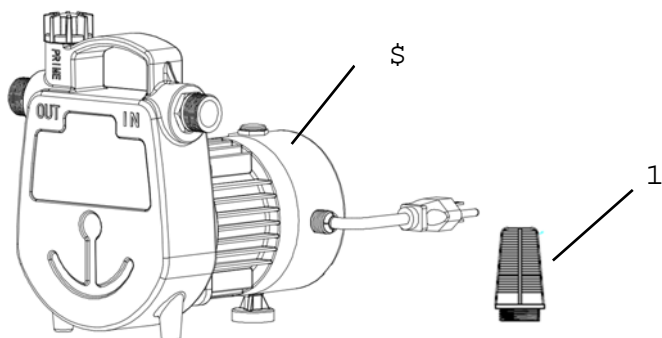

CARACTÉRISTIQUES

| | |
|-----------------------------------|--|
| Puissance | 1/2 CV |
| Tarif Electrique | 120VAC / 60Hz / 7A |
| Longueur du cordon d'alimentation | 10 pi |
| Port de décharge | Filetage de tuyau d'arrosage de 3/4 po |

INSTALLATION

Cette pompe doit être située sur une surface solide, stable et plane :

1. Tuyau renforcé à usage intensif ou tuyau en plastique pour la ligne d'entrée.
2. Tuyau d'arrosage standard de 3/4" pour la ligne de décharge.

Veillez noter :

1. Ne suspendez pas la pompe par le cordon d'alimentation, le tuyau d'entrée ou le tuyau flexible. La pompe doit être placée sur une surface stable. Pour garantir le bon fonctionnement de la pompe, gardez l'extrémité d'aspiration du tuyau ou du tube libre de débris et de boue.
2. Si le niveau de l'eau est trop bas, les débris ou les boues s'assèchent et empêchent la pompe de démarrer. Pour s'assurer que la pompe démarrera comme il se doit, vérifiez régulièrement la pompe à l'aide de tests de démarrage.

Domaines d'utilisation

1. Cette pompe est conçue pour pomper uniquement de l'eau.
2. Cette pompe peut être utilisée pour l'extraction ou le transfert d'eau claire à usage général dans les applications domestiques et agricoles.
3. N'utilisez pas cette pompe pour : les applications à fonctionnement continu, les fontaines ou les étangs, la vidange de piscines ou de spas, ou pour les systèmes septiques et d'égouts.

EMPLACEMENT

La pompe (A) doit être située à moins de 15 pieds de la source d'eau, et la crépine (B) doit être utilisée à l'extrémité de la ligne d'entrée. **REMARQUE** : Assurez-vous que le tuyau d'entrée n'est PAS enroulé ou plié au-dessus ou au-dessous du niveau de l'eau. La ligne d'entrée peut être un tuyau galvanisé, un tuyau en plastique ou un tuyau renforcé. Assurez-vous qu'il n'y a pas de fuites dans la conduite d'admission, car cela peut réduire l'efficacité de la pompe ou empêcher l'amorçage. La conduite d'entrée doit avoir le même diamètre que la conduite de sortie, ou un diamètre supérieur. N'utilisez pas de tuyau d'arrosage ordinaire sur la conduite d'arrivée car il s'effondrera pendant le pompage. Un tuyau d'arrosage standard de 3/4 po peut être utilisé comme conduite de décharge. Gardez la durée totale aussi courte que possible pour une meilleure performance.

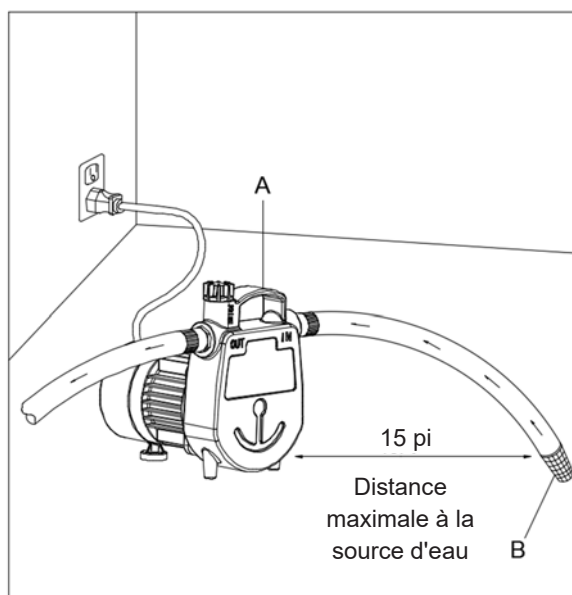

INSTRUCTIONS D'INSTALLATION

1. Fixez un tuyau en plastique ou un tuyau renforcé pour usage intensif à l'ENTRÉE de la pompe. Assurez-vous que le raccord d'entrée est étanche à l'air. Fixez la crépine à l'autre extrémité du tuyau ou du flexible pour empêcher les débris de pénétrer dans la pompe.

REMARQUE: Un tuyau d'arrosage ordinaire ne doit pas être utilisé à l'entrée de la pompe. Il va s'effondrer lorsque la pompe fonctionne.

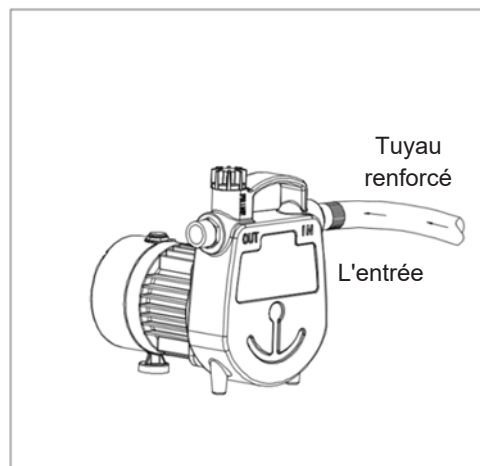

2. Fixez un tuyau d'arrosage standard de 3/4" à la SORTIE de la pompe. La longueur totale du tuyau doit être aussi courte que possible pour obtenir les meilleures performances. Fixez le tuyau pour l'empêcher de bouger.

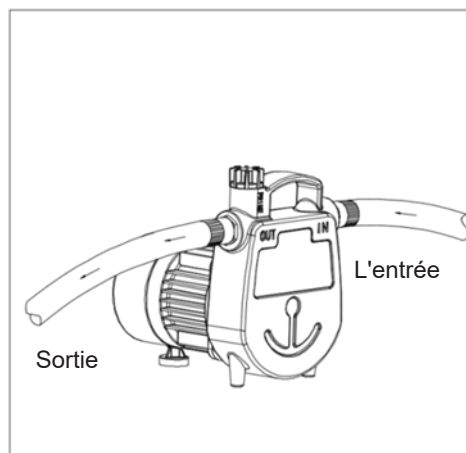

3. Retirez le bouchon d'amorçage sur le dessus de la pompe.

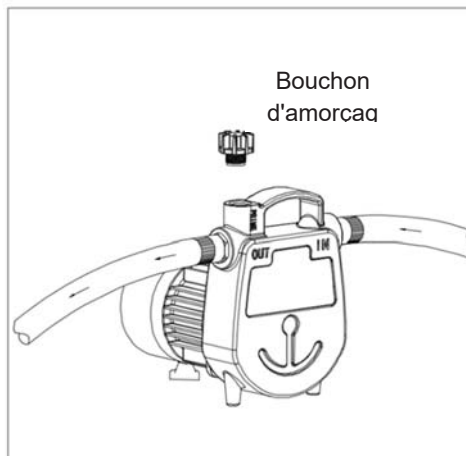

4. Remplissez le boîtier de la pompe avec de l'eau propre. Réinstallez le bouchon.

NE PAS FAIRE FONCTIONNER À SEC.

REMARQUE : Ne pas pomper de sable ou d'autres abrasifs car cela endommagerait le joint de l'arbre ou la roue et annulerait la garantie.

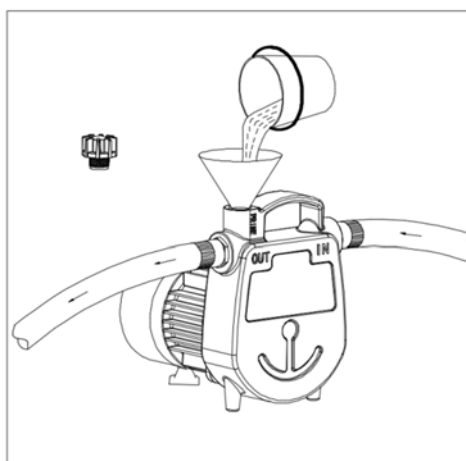

5. Pour les applications normales de transfert d'eau, branchez le cordon d'alimentation à une prise de courant avec mise à la terre. Appuyez ensuite sur l'interrupteur situé sur le dessus du moteur (B). La pompe s'amorce en quelques minutes, en fonction de la longueur de la conduite d'aspiration.

Description de l'interrupteur : Après avoir branché la prise, vous devez appuyer sur l'interrupteur pour démarrer la pompe. Lorsque vous cessez de l'utiliser, vous devez appuyer à nouveau sur l'interrupteur pour éteindre la pompe ou débrancher directement la prise. Répétez l'opération ci-dessus la prochaine fois que vous l'utiliserez.

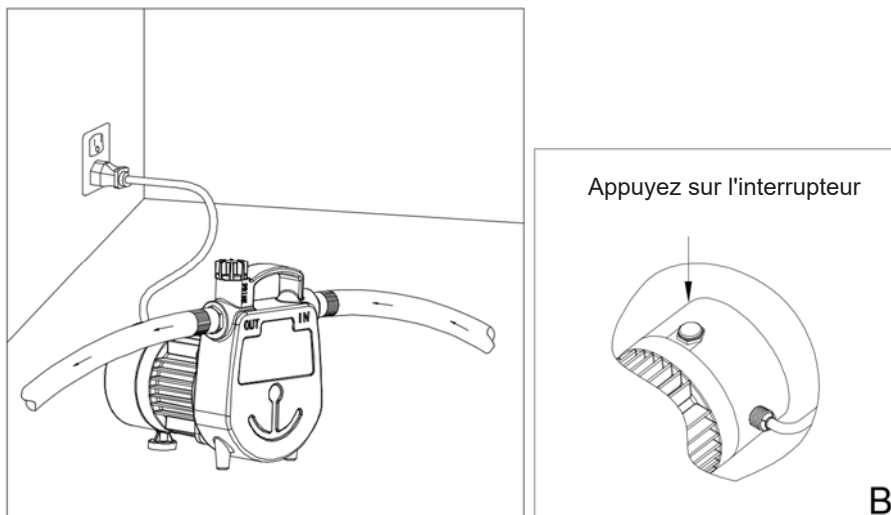

6. Si la pompe ne pompe pas l'eau après deux minutes, arrêtez la pompe et répétez les étapes 4 à 6.
NE PAS FAIRE FONCTIONNER À SEC.

Diagnostic des pannes

| PROBLÈME | CAUSE POSSIBLE | MESURES CORRECTIVES |
|---|---|---|
| La pompe ne commencera pas à pomper ou conservera son amorçage après avoir fonctionné, ou cessera de pomper de l'eau. | 1. Fuite d'air dans la conduite d'aspiration. | 1. Réparer ou remplacer la conduite d'aspiration. Assurez-vous que les raccords sont étanches à l'air et utilisez du ruban adhésif pour sceller les filets si nécessaire. |
| | 2. Les raccords ne sont pas étanches. | 2. Serrez les raccords de manière étanche à l'air, à l'aide de ruban d'étanchéité pour filetage si nécessaire. |
| | 3. Le tuyau est plié ou bouclé. | 3. Inspecter le tuyau et le redresser si nécessaire. |
| | 4. Le tuyau d'entrée est hors de l'eau. | 4. Extrémité du tuyau d'entrée d'immersion. |
| | 5. Entrée d'eau bouchée. | 5. Nettoyer l'entrée. |
| | 6. Point d'entrée trop élevé. | 6. Descendre la pompe. |
| | 7. Rotor bloqué. | 7. Retirer le blocage. |
| | 8. Joint usé. | 8. Remplacer le joint. |
| | 9. Tuyau d'admission écrasé. | 9. Remplacer par un tuyau renforcé. |
| La pompe ne démarre pas et ne fonctionne pas. | 1. Fusible ou disjoncteur grillé. | 1. Remplacez par un fusible de taille appropriée ou réinitialisez le disjoncteur. |
| | 2. Basse tension de ligne. | 2. Si la tension est inférieure à 104 volts, vérifiez la taille du câblage. |
| | 3. Rotor bloqué. | 3. Retirer le blocage. |
| | 4. Moteur défectueux. | 4. Remplacer la pompe. |

| | | |
|--------------------------------------|---|---|
| Le débit est trop faible. | 1. La tuyauterie ou le tuyau est plié ou endommagé. | 1. Nettoyer ou remplacer la tuyauterie ou le tuyau. |
| | 2. Basse tension de ligne. | 2. Si la tension est inférieure à 104 volts, vérifiez la taille du câblage. |
| | 3. Trop de frottement du tuyau de décharge. | 3. Raccourcir et/ou augmenter le diamètre du tuyau de décharge. |
| Le joint fuit | 1. Joint usé | 1. Remplacer le joint. |
| | 2. La tête de pompe est lâche sur le moteur. | 2. Veillez à un assemblage correct et vérifiez qu'il n'y a pas d'obstacles. Serrer les boulons. |
| La pompe s'arrête pendant le travail | 1. Une source d'eau insuffisante entraîne une protection à vide | 1. Vérifiez la source d'eau et redémarrez la pompe selon les étapes suivantes |
| | 2. La roue est bloquée par des déchets | 2. Retirez le corps de la pompe et nettoyez les déchets |

Liste des pièces

| Pièce | Description | Qté. |
|-------|---------------------------|------|
| 1 | Bouchon d'amorçage | 1 |
| 2 | Joint torique | 1 |
| 3 | Joint de pompe | 1 |
| 4 | Moteur | 1 |
| 5 | Rondelle à ressort | 4 |
| 6 | Vis | 4 |
| 7 | Rondelle de retenue d'eau | 1 |
| 8 | Joint mécanique | 1 |
| 9 | Hélice | 1 |
| 10 | Devant de la pompe | 1 |
| 11 | Pied en caoutchouc | 2 |

Diagramme d'assemblage

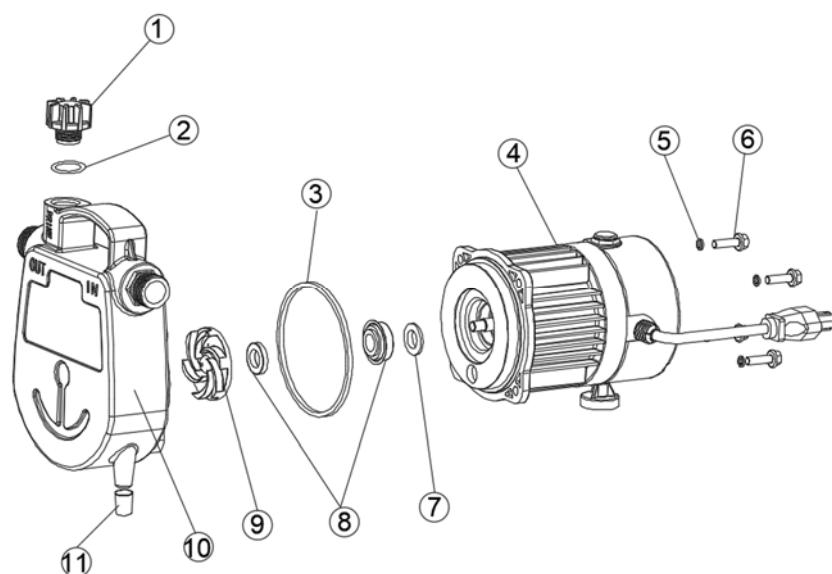

K2 Pumps Garantie Limitée

CE QUE CETTE GARANTIE COUVRE

Cette garantie limitée entre en vigueur le 1er septembre 2020 et remplace toutes les garanties non datées antérieures au 1er septembre.

K2 Pumps (K2) garantit à l'acheteur original (Vous) que ses produits sont exempts de défauts de matériaux et de fabrication d'origine pendant au moins un an (la garantie varie en fonction du modèle; voir l'encadré ou le site Web K2 pour des informations de garantie spécifiques) à partir de la date d'achat (la période de garantie). Les pièces de réparation et les accessoires sont garantis pendant 90 jours à compter de la date d'achat. Pendant la période de garantie, K2 réparera ou remplacera, sans frais pour vous, les produits qui ont été examinés par K2 et jugés défectueux en matière de matériaux ou de fabrication.

Ne reviennent pas au magasin.

Pour une assistance technique professionnelle, Service à la clientèle d'appel 844-242-2475.

CE QUE CETTE GARANTIE NE COUVRE PAS

Cette garantie ne couvre pas: L'utilisation du produit pour une application non-résidentielle, une mauvaise installation et / ou entretien du produit, les dommages dus à une mauvaise utilisation, les actes de Dieu, les dégâts imputés à la nature ou d'autres actes qui échappent au contrôle d'K2, les actes ou omissions du propriétaire, l'utilisation à l'extérieur du pays où le produit a été initialement acheté et la revente du produit par le propriétaire initial. Cette garantie ne couvre pas la collecte, la livraison, le transport ou les déplacements chez les particuliers. Toutefois, si vous envoyez votre produit à un centre de service après-vente et des garanties K2, le coût de l'expédition (aller simple) sera remboursé. Cette garantie ne couvre pas les produits achetés en dehors des États-Unis, y compris ses territoires et possessions, en dehors des États-Unis la bourse d'échange militaire et à l'extérieur du Canada. Cette garantie ne couvre pas les produits achetés chez un tiers qui n'est pas détaillant, revendeur ou distributeur agréé des produits K2

AUTRES TERMES IMPORTANTS

Cette garantie est non transférable et ne peut être cédée. Cette garantie doit être régie et interprétée en vertu des lois de l'État du Michigan. La période de garantie ne sera pas prolongée par un remplacement ou une réparation effectué(e) en vertu de cette garantie. CETTE GARANTIE EST LA GARANTIE EXCLUSIVE ET LE RECOURS FOURNIS PAR K2. TOUTE AUTRE GARANTIE, EXPLICITE OU IMPLICITE, Y COMPRIS LES GARANTIES DE COMMERCIALISATION OU D'ADAPTATION À UN USAGE PARTICULIER, SONT EXCLUES. EN AUCUN CAS K2 NE SERA RESPONSABLE DES DOMMAGES PARTICULIERS, INDIRECTS, ACCESSOIRES OU INDIRECTS DE QUELQUE NATURE QUE CE SOIT AU PROPRIÉTAIRE OU TOUTE PARTIE DEMANDERESSE PAR L'INTERMÉDIAIRE DU PROPRIÉTAIRE RELATIF À UN CONTRAT, UNE NÉGLIGENCE, UNE ACTION DELICTUELLE, OU UNE STRICT RESPONSABILITE VIS-À-VIS DU PRODUIT, OU PROVENANT DE TOUTE AUTRE CAUSE. Certains états ne permettent pas l'exclusion des dommages indirects et conséquemment l'exclusion ci-dessus peut ne pas vous concerner. Cette garantie vous donne des droits spécifiques. Vous pouvez également en avoir d'autres qui varient d'un état à l'autre.

GP Enterprises Co., Ltd. 1436 Brook Drive, Downers Grove, IL 60515

Téléphone: 844-242-2475 / Web: www.K2pumps.com



OWNER'S MANUAL

Bomba de transferencia de hierro fundido de 1/2 HP

Funcionamiento eficiente y ultrasilencioso

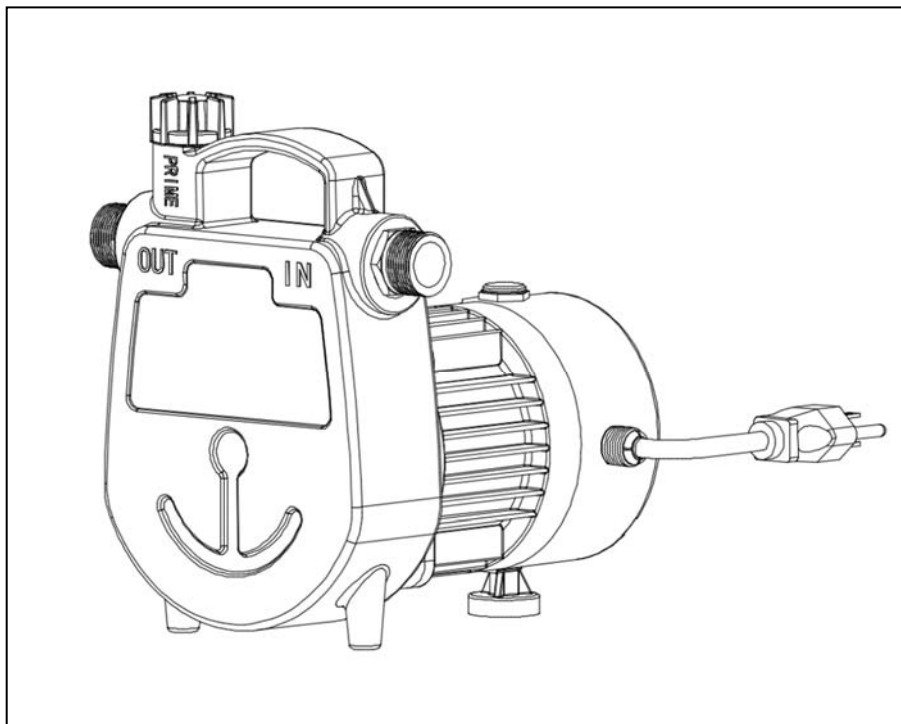

¿Preguntas, problemas, piezas que faltan? Antes de devolverla a la tienda, llame a

Servicio al Cliente de 8:00 AM a 6:00 pm EST de Lunes a Viernes.

1-844-242-2475

www.K2pumps.com

FUNCIONAMIENTO

| Modelo | HP | GPH de agua a presión de descarga total psi | | | | | Max. discharge pressure |
|-----------|-----|---|------|-----|-----|-----|-------------------------|
| | | 0 | 10 | 20 | 30 | 40 | 50PSI |
| UTT05001K | 1/2 | 1500 | 1100 | 900 | 650 | 360 | |

INSTRUCCIONES DE SEGURIDAD

Esta bomba no es sumergible y solo debe utilizarse con agua limpia.

Antes de la puesta en marcha:

La bomba debe enchufarse a un tomacorriente protegido con un interruptor con detección de falla y conexión a tierra (GFCI) instalado según el Código Nacional de Electricidad (NEC) y todos los códigos locales. El tomacorriente debe tener un voltaje de entrada de 120 VCA a 60 Hz.



PELIGRO

No seguir estas advertencias puede causar la muerte o lesiones graves, así como daños a la propiedad.

PELIGRO DE DESCARGA ELÉCTRICA.

Esta bomba no es sumergible. Mantenga el motor seco en todo momento. No lave el motor ni sumerja la bomba en agua. Proteja el motor del clima húmedo. No permita que ninguna parte del cable ni de los extremos del receptáculo quede en el agua o en lugares húmedos.

PELIGRO DE INCENDIO O EXPLOSIÓN.

Con esta bomba, solo se debe bombear agua limpia. No bombee productos químicos, líquidos corrosivos, fluidos inflamables o explosivos como gasolina, aceite combustible, queroseno, etc. No la utilice en una atmósfera inflamable o explosiva.



ADVERTENCIA

Un voltaje peligroso puede causar descargas, quemaduras o la muerte.

RIESGO DE DESCARGA ELÉCTRICA.

1. ASEGÚRESE de que la bomba esté desenchufada antes de instalarla, revisarla o darle mantenimiento. Nunca manipule la bomba con las manos húmedas o cuando esté parado sobre una superficie mojada o húmeda, o en el agua.
2. Conecte esta bomba a un circuito de 115 voltios debidamente conectado a un tomacorriente con un interruptor con detección de falla y conexión a tierra (GFCI). Nunca use un cable de extensión.
3. Antes de instalar este producto, haga que un electricista revise el circuito eléctrico para asegurarse de que esté conectado a tierra de forma correcta. Todas las instalaciones eléctricas deben ajustarse al Código Nacional de Electricidad (NEC) y a todos los códigos locales.
4. Estas bombas se suministran con un enchufe de 3 patas con conexión a tierra para brindar protección contra la posibilidad de una descarga eléctrica. BAJO NINGUNA CIRCUNSTANCIA quite la clavija de conexión a tierra.
5. Proteja el cable eléctrico de objetos afilados, superficies calientes, aceite y productos químicos. Evite plegar el cable. Reemplace la bomba si el cable está dañado.

6. No levante la bomba tirando del cable. Siempre use el mango para levantar la bomba.
7. Esta bomba no está diseñada para ser instalada en el exterior de forma permanente. Proteja la bomba del calor, el frío y la humedad extremos. Esta bomba no es a prueba de agua y no está diseñada para su uso en duchas, saunas, áreas de piscinas u otros lugares potencialmente húmedos. El motor está diseñado para ser usado en un lugar limpio y seco con acceso a un suministro adecuado de aire de enfriamiento. La temperatura ambiente cerca del motor no debe superar los 104 °F (40 °C).



ADVERTENCIA

LESIONES PERSONALES o DAÑOS AL PRODUCTO

1. No toque el motor cuando esté en funcionamiento. El motor está diseñado para funcionar a altas temperaturas. APAGUE la bomba, desenchúfela y deje que el motor se enfríe antes de manipularlo.
2. No haga funcionar esta bomba sin supervisión.
3. Nunca haga funcionar la bomba en seco. Debe cebar la bomba antes de hacerla funcionar.
4. Proporcione un medio de alivio de la presión si es posible que la descarga de la bomba se cierre o se obstruya. Las bombas que funcionan con una descarga cerrada pueden crear líquido caliente y causar quemaduras.
5. Esta bomba está equipada con una sobrecarga térmica automática y puede volver a arrancar sin previo aviso.

PRE-MONTAJE

| Parte | DESCRIPCIÓN | CANTIDAD |
|-------|---------------------|----------|
| A | Bomba | 1 |
| B | Colador de manguera | 1 |

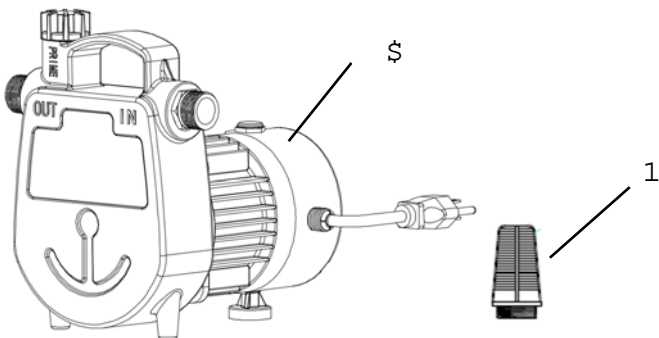

Especificaciones

| | |
|------------------------------------|---------------------------------------|
| Caballo de fuerza | 1/2 HP |
| Clasificación eléctrica | 120VAC / 60Hz / 7A |
| Longitud del cable de alimentación | 10 pi |
| Puerto de descarga | Hilo de manguera de jardín de 3/4 pg. |

INSTALACIÓN

Esta bomba debe ubicarse en una superficie sólida, estable y nivelada usando:

1. una manguera reforzada de alta resistencia o tubería plástica para la línea de admisión
2. una manguera de jardín estándar de 3/4" para la línea de descarga

Tenga en cuenta lo siguiente:

1. No cuelgue la bomba por el cable de alimentación, el tubo de admisión o la manguera. La bomba debe estar sobre una superficie estable. Para asegurarse de que la bomba funcione de forma correcta, mantenga libre de residuos y lodo el extremo de succión de la manguera o del tubo.
2. Si el nivel del agua es demasiado bajo, los residuos o el lodo se secarán y la bomba dejará de arrancar. Para asegurarse de que la bomba arranque de forma adecuada, compruébela regularmente con pruebas de arranque.

Áreas de uso

1. Esta bomba está diseñada para bombear solamente agua.
2. Esta bomba puede utilizarse para la extracción o transferencia en general de agua limpia en aplicaciones domésticas y agrícolas.
3. NO use esta bomba para: aplicaciones de funcionamiento continuo, dispositivos de agua de fuentes o estanques, vaciado de piscinas o spas, o con sistemas sépticos y de aguas servidas.

UBICACIÓN

La bomba (A) debe estar a menos de 15 pies de la fuente de agua, y el filtro (B) debe usarse al final de la línea de admisión.

NOTA: Asegúrese de que la manguera de admisión NO esté enrollada o plegada por encima o por debajo del nivel del agua. La línea de admisión puede ser una tubería galvanizada, de plástico o una manguera reforzada. Asegúrese de que no haya fugas en la línea de admisión, ya que esto puede reducir la eficiencia de la bomba o impedir el cebado. La línea de admisión debe tener el mismo diámetro que la línea de descarga, o más. NO utilice una manguera de jardín común en la línea de admisión, ya que colapsará durante el bombeo. Puede usar una manguera de jardín estándar de 3/4" como línea de descarga. Para lograr un mejor rendimiento, mantenga la longitud total lo más corta posible.

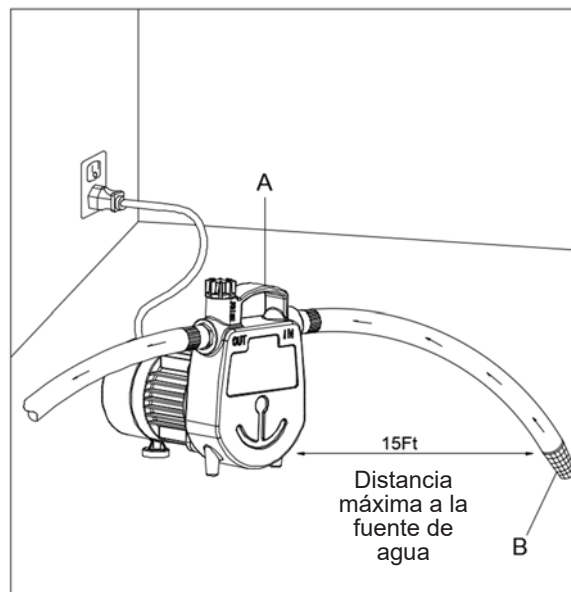

INSTRUCCIONES PARA LA INSTALACIÓN

1. Conecte un tubo plástico o una manguera reforzada de alta resistencia a la ADMISIÓN de la bomba. Asegúrese de que la conexión de admisión sea hermética. Conecte el filtro de la manguera al otro extremo del tubo o la manguera para evitar que entren residuos en la bomba.

NOTA: No se debe usar una manguera de jardín común en la admisión de la bomba. Colapsará cuando la bomba esté en funcionamiento.

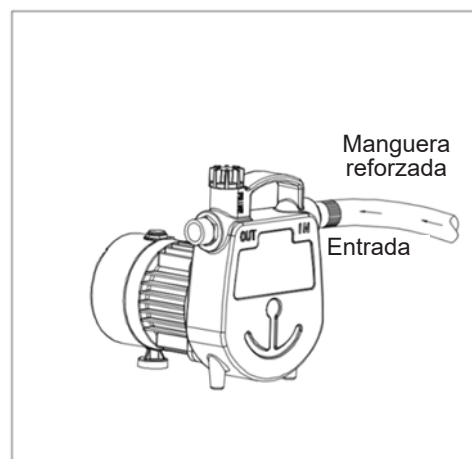

2. Conecte una manguera de jardín estándar de 3/4" al TOMACORRIENTE de la bomba. Para lograr un mejor rendimiento, mantenga la longitud total de la manguera lo más corta posible. Asegure la manguera para evitar que se mueva.

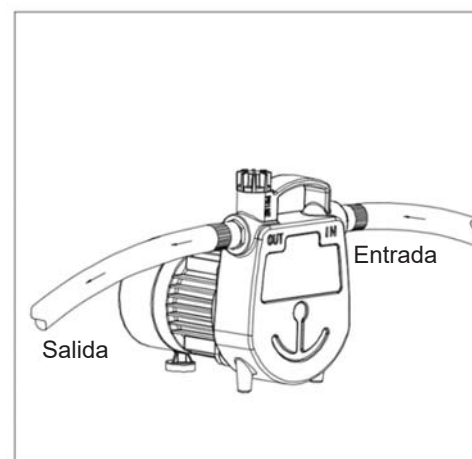

3. Retire el tapón para el cebado de la parte superior de la bomba.

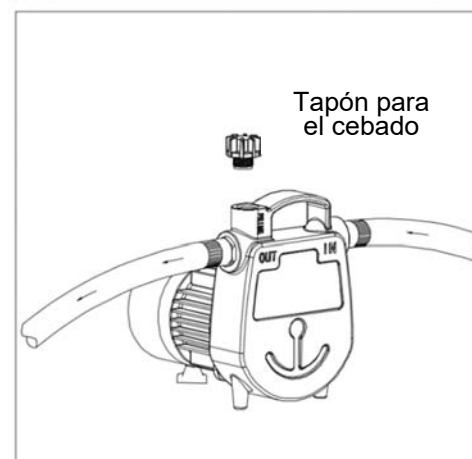

4. Llene la carcasa de la bomba con agua limpia. Vuelva a colocar el tapón.

NO LA HAGA FUNCIONAR EN SECO.

NOTA: No bombee arena u otros abrasivos, ya que esto dañará el obturador del eje o el impulsor y anulará la garantía.

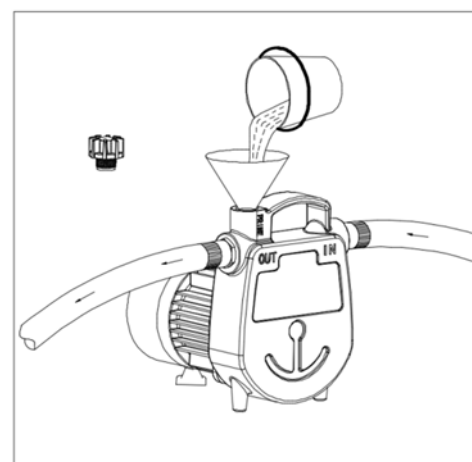

5. Para aplicaciones normales de transferencia de agua, enchufe el cable de alimentación a un tomacorriente con conexión a tierra. Luego presione el interruptor en la parte superior del motor (B): la bomba se cebará en unos minutos, según la longitud de la línea de succión.

Descripción del interruptor: Después de conectar el enchufe, debe presionar el interruptor para poner en marcha la bomba. Cuando deje de usarla, deberá presionar el interruptor otra vez para apagar la bomba o directamente desenchufarla. Repita la operación anterior la próxima vez que la utilice.

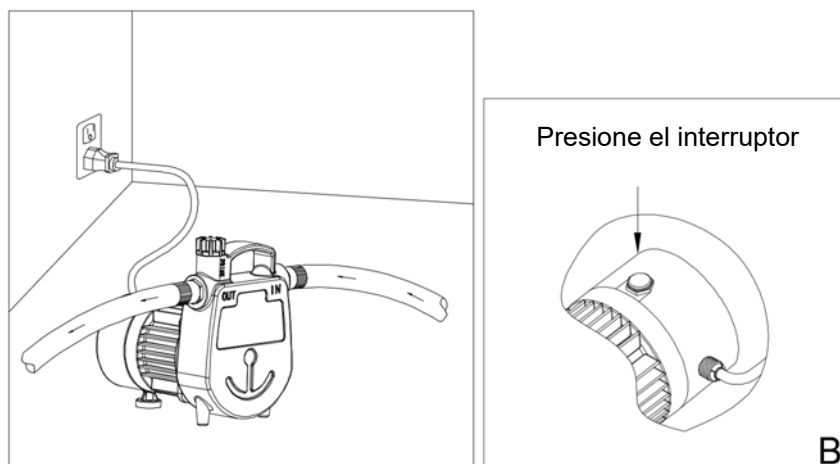

6. Si la bomba no bombea agua después de dos minutos, apáguela y repita los pasos 4 a 6.

NO LA HAGA FUNCIONAR EN SECO.

SOLUCIÓN DE PROBLEMAS

| PROBLEMA | CAUSA POSIBLE | ACCIÓN CORRECTIVA |
|--|--|--|
| La bomba no comienza a bombear o retiene el cebado después de funcionar, o deja de bombear agua. | 1. Fuga de aire en la línea de succión. | 1. Repare o reemplace la línea de succión. Asegúrese de que los accesorios sean herméticos y utilice cinta para sellar roscas si es necesario. |
| | 2. Los accesorios no son herméticos. | 2. Ajuste los accesorios herméticamente con cinta para sellar roscas si es necesario. |
| | 3. La manguera está plegada o enroscada. | 3. Inspeccione la manguera y enderécela si es necesario. |
| | 4. La manguera de admisión está fuera del agua. | 4. Sumerja el extremo de la manguera de admisión. |
| | 5. La admisión está obstruida. | 5. Limpie la admisión. |
| | 6. El desnivel de la admisión es demasiado alto. | 6. Baje la bomba. |
| | 7. El impulsor está bloqueado. | 7. Elimine la obstrucción. |
| | 8. El sello está desgastado. | 8. Reemplace el sello. |
| | 9. La manguera de admisión está colapsada. | 9. Reemplácela con una manguera reforzada. |
| La bomba no arranca o no funciona. | 1. Fusible o disyuntor quemado. | 1. Si está quemado, reemplácelo con un fusible de tamaño adecuado o reajuste el disyuntor. |
| | 2. Bajo voltaje de la línea. | 2. Si el voltaje es inferior a 104 voltios, compruebe el tamaño del cableado. |
| | 3. El impulsor está bloqueado. | 3. Elimine la obstrucción. |
| | 4. El motor es defectuoso. | 4. Reemplace la bomba. |

| PROBLEMA | CAUSA POSIBLE | ACCIÓN CORRECTIVA |
|---|---|---|
| La velocidad del flujo es demasiado baja. | 1. La tubería o la manguera está plegada o dañada. | 1. Limpie o reemplace la tubería o la manguera. |
| | 2. Bajo voltaje de la línea. | 2. Si el voltaje es inferior a 104 voltios, compruebe el tamaño del cableado. |
| | 3. Demasiada fricción en la manguera de descarga. | 3. Acorte o aumente el diámetro de la manguera de descarga. |
| El sello tiene fugas | 1. El sello está desgastado. | 1. Reemplace el sello. |
| | 2. El cabezal de la bomba está suelto en el motor. | 2. Asegúrese de que el montaje sea correcto y compruebe que no haya obstrucciones. Ajuste los pernos. |
| La bomba se detiene durante el funcionamiento | 1. Una fuente de agua insuficiente conduce a una protección sin carga | 1. Compruebe la fuente de agua y reinicie la bomba según los pasos de funcionamiento |
| | 2. El impulsor está bloqueado por la basura | 2. Quite el cuerpo de la bomba y limpie la basura |

Lista de piezas

| Pieza | Descripción | Cant. |
|-------|--------------------------------|-------|
| 1 | Tapón para el cebado | 1 |
| 2 | Junta tórica | 1 |
| 3 | Junta de la bomba | 1 |
| 4 | Motor | 1 |
| 5 | Arandela del resorte | 4 |
| 6 | Tornillo | 4 |
| 7 | Arandela de sujeción para agua | 1 |
| 8 | Sello mecánico | 1 |
| 9 | Impulsor | 1 |
| 10 | Orientación de la bomba | 1 |
| 11 | Pie de goma | 2 |

Diagrama de montaje

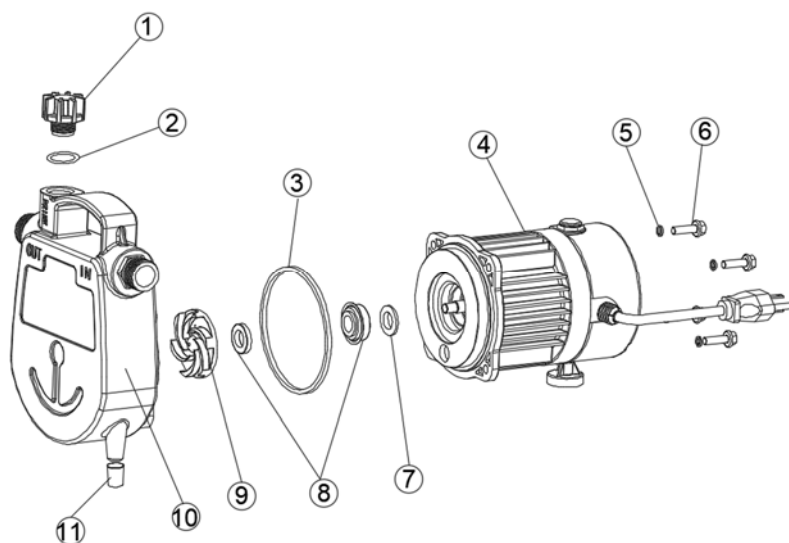

K2 Pumps Garantía Limitada

LO QUE CUBRE ESTA GARANTÍA

Esta Garantía Limitada entra en vigor a partir del 1 de septiembre de 2020 y reemplaza todas las garantías sin fecha y aquellas con fechas anteriores al 1 de septiembre de 2020.

K2 Pumps (K2) le garantiza al comprador original (Usted) que sus productos no tendrán defectos de origen en términos de materiales y fabricación durante un año como mínimo (la garantía varía en función del modelo; consultar la caja o el sitio web de K2 para obtener información específica sobre la garantía) a partir de la fecha de la compra (el Plazo de la Garantía). Las partes de repuesto y los accesorios tienen una garantía de 90 días a partir de la fecha de la compra. Durante el Plazo de la Garantía, K2 reparará o reemplazará, sin costo para usted, los productos que K2 haya examinado y determinado como defectuosas en términos de materiales o fabricación.

No vuelve al almacén.

Para comunicarse a Soporte técnico profesional, Servicio de atención al cliente de la llamada 844-242-2475

LO QUE NO CUBRE ESTA GARANTÍA

Esta garantía no cubre: El uso del producto en un ambiente no residencial, instalación incorrecta y/o mantenimiento incorrecto del producto, daño a causa del uso indebido, actos sobrenaturales, actos de la naturaleza, vandalismo u otros actos fuera del control de K2, acciones u omisiones del propietario, el uso fuera del país en el que el producto fue comprado inicialmente y la reventa del producto por el propietario inicial. Esta garantía no cubre el recogido, el envío, la transportación o las reparaciones en casa. Sin embargo, si usted manda su producto por correo al departamento de ventas y servicios de K2 para servicios que cubre la garantía, el costo del envío será pagado únicamente de ida. Esta garantía no se aplica a productos comprados fuera de los Estados Unidos, incluyendo sus territorios y posesiones, fuera del Intercambio Militar de los Estados Unidos y fuera de Canadá. Esta garantía no cubre productos comprados por distribuidor, comerciante o concesionario no autorizado por K2.

OTROS TÉRMINOS IMPORTANTES

Esta garantía no es transferible ni podrá ser asignada. Esta garantía será gobernada e interpretada bajo las leyes del estado de Michigan. El Periodo de Garantía no será extendido por ningún reemplazo ni reparación realizado bajo esta garantía. ESTA GARANTÍA ES LA GARANTÍA Y RECURSO PROVISTO POR K2. TODAS LAS DEMÁS GARANTÍAS, EXPLÍCITAS O IMPLÍCITAS, INCLUYENDO GARANTÍAS O COMERCIALIZACIÓN O QUE SEA ACOPLADA PARA ALGÚN PROPOSITO EN PARTICULAR, SON DENEGADAS. EN NINGÚN CASO K2 SERÁ RESPONSABLE POR CUALQUIER DAÑO ESPECIAL, INDIRECTO, INCIDENTAL O CONSECUENTE DE CUALQUIER TIPO O ÍNDOLE AL PROPIETARIO O CUALQUIER INDIVIDUO HACIENDO LA RECLAMACION POR EL PROPIETARIO YA SEA BASADO EN CONTRATO, NEGLIGENCIA, AGRAVIO O ESTRUCTIVA RESPONSABILIDAD DEL PRODUCTO O QUE SE DERIVE DE ALGUN OTRO TIPO DE CAUSA. Algunos estados no permiten la exclusión de daños consecuentes. Así que la exclusión antes mencionada podría no ser aplicable a usted. Esta garantía le ofrece derechos **específicos**. Usted también podría tener otros que varíen de estado a estado.

GP Enterprises Co., Ltd. 1436 Brook Drive, Downers Grove, IL 60515

Teléfono: 844-242-2475 / Web: www.K2pumps.com